

Manual de operación Onix PRO



MANUAL DEL USUARIO



** Características y especificaciones sujetas a cambio sin previo aviso **

Ver. 201912

Tabla de contenido

ANTES DE USAR LA BALANZA	2
ADVERTENCIA.....	2
INSTRUCCIONES DE SEGURIDAD	3
PREPARACIÓN PARA USAR LA BALANZA	3
CARACTERÍSTICAS.....	4
CH1. Teclado y panel.....	4
CH2. Operación	7
2.1 Comprobación de versión del software	7
2.3 Tara.....	8
2.3 Ingreso de precio unitario	9
2.4 Para almacenar el precio unitario en una memoria.....	9
2.5 Usar la memoria de precio unitario	9
2.6 Configuración de salida RS232 (Aplica para balanzas con comunicación RS232)	9
0: Deshabilitar RS232	10
Puerto de salida RS232:.....	10
CH3. Lista de Error.....	11
CH4. Solución de problemas	11

ANTES DE USAR LA BALANZA

Gracias por comprar la Balanza Digital. Para usar la balanza de manera correcta, por favor lea cuidadosamente este Manual de Operaciones antes de usarla. Si tiene algún problema relacionado con la balanza, por favor contacte a su proveedor.



ADVERTENCIA

- (1). Cargar completamente la batería antes del primer uso.

Cuando la batería está cargada, se debe quitar el enchufe de alimentación.
Seguir cargando durante la operación podría romper la batería y causar daños graves en los componentes.

(Cargar la batería completamente toma alrededor de 10 horas)

(2). Instale el equipo sobre una superficie estable y nivelada. No use el equipo en un entorno de:

1. Viento fuerte (cerca de una salida de aire acondicionado o de algún ventilador).
2. Vibración (Cerca de una maquina pesada).

(3). Instalar el equipo en un ambiente con una temperatura entre -10° C hasta 40° C, evite usarlo en un ambiente donde la temperatura varíe mucho.

(4). Mantener encendido el equipo por 15 minutos antes de usarlo.

Revisar el voltaje antes de conectarlo; se recomienda usar una salida de corriente alterna independiente para evitar interferencia.

INSTRUCCIONES DE SEGURIDAD

1. Por favor confirme que polos (Positivo “+” y negativo “-“) de la batería estén en la posición correcta.
2. Para evitar un escape eléctrico, por favor no ubique la batería en temperaturas altas, ni trate de desarmarla.
3. Por favor no use diferentes tipos de baterías a menos de que se lo autoricen.

PREPARACIÓN PARA USAR LA BALANZA

1. Abrir la caja y poner la balanza sobre una mesa, después poner el plato sobre la balanza.
2. Ajustar las patas niveladoras, observe la burbuja de nivel, sitúela en el centro por medio de las cuatro patas de la balanza.

3. Enciéndala hasta que toda la pantalla muestre “0” y después “estable”, después de esto la balanza estará lista para usarse.

CARACTERÍSTICAS

1. Celda de carga: La resolución integrada de la celda de carga es C3
2. Especificaciones: (1) Balanza liquidadora 3 kg-30 kg, precisión 1/3000
3. Rango de Tara: = Capacidad máxima.
4. Display





Normalmente hay 5 dígitos en el display de visualización del peso, 5 dígitos en el display de visualización de precio unitario y 5 dígitos en el display de visualización del precio total.

5. Rango de cero: = $\pm 4\%$ de la capacidad máxima.
6. Voltaje de alimentación: 110 VAC
7. Ambiente de uso:
 - Temperatura de uso: -10°C hasta 40°C
 - Temperatura de almacenamiento: -10°C hasta 40°C ; humedad $\leq 90\%$
8. Contenido de la caja:
 - * Balanza, 1 unidad- * Bandeja de Acero Inoxidable, 1 unidad. * Cable de poder, 1 unidad.

CH1. Teclado y panel

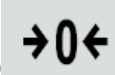
A. Display





- ①  Zero.
- ②  Peso neto.
- ③  Indicador de estabilidad
- ④  Segundo rango

Nota: Durante el pesaje, el rango predeterminado es W1, cuando el peso supera W1, el indicador W2 se encenderá.

(Por ejemplo 6/15kg es la capacidad de la balanza, W1 significa $\leq 6\text{kg}$, W2 significa 6~15kg).

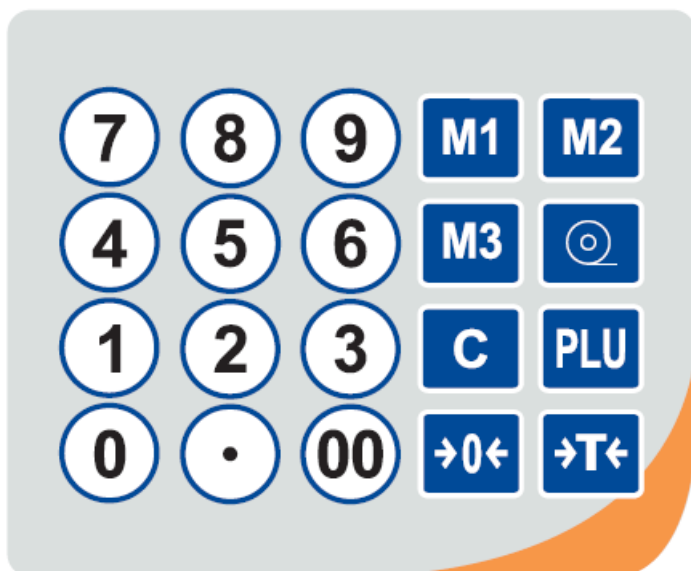
B. Diagrama de Teclado



(1)  Teclas numéricas : Usadas para establecer el precio de unidad, números, calibración, etc.





(2)  Punto decimal.



(3).  Borrado de precio unitario: Presione esta tecla para borrar el precio unitario.

Borrado de memoria

(4)  Memorias de precio unitario. (La tecla  funciona como “Imprimir” en equipos con comunicación RS232 y como M4 en equipos sin RS232.)

(5)  Guardar precio unitario.

(6)  Tecla tara.

(7)  Tecla cero.

(8)  Adicionar “00” al precio unitario.

(9)  Imprimir (Opcional cuando RS232 está instalado).

CH2. Operación

2.1 Comprobación de versión del software

Encienda la balanza, esta se auto diagnosticará y revisara la versión del software. La versión del software es V113.

2.2 >0<

2.2.1 Cuando no hay peso sobre el plato, el display de indicación de peso está

bajo el rango de cero y no hay una indicación de “0”; presione la tecla  para retornar a cero. (Rango de cero: $\pm 4\%$ de la capacidad máxima.)

2.2.2 Cuando no hay peso sobre el plato, y el display de indicación de peso

muestre “0.000” y el indicador  esté encendido, presione la

tecla  (Manténgala presionada por 5 segundos), la luz de

fondo se desactivara y aparecerá “o.ff ”. Presione  otra vez (Manténgala presionada por 5 segundos), la luz de fondo cambia a modo automático y mostrará Au.to.

(La luz de fondo predeterminada de la balanza se encuentra en modo automático).

2.3 Tara

2.3.1 Tara: Ponga el recipiente a tarar sobre el plato de la balanza, presione la

tecla  para eliminar el peso mostrado en el display; el display indicador de peso aparecerá en “0”

2.3.2 Para cambiar el peso tara: Primero debe cancelar la tara actual; poner el

nuevo recipiente a tarar y presionar la tecla  para configurar el nuevo peso tara.

2.3.3 Para cancela tara: Remover el recipiente del plato, presione la tecla  y la función tara será cancelada automáticamente.

2.3 Ingreso de precio unitario



Presiones las teclas numéricas para ingresar el precio unitario.

2.4 Para almacenar el precio unitario en una memoria.



Ingrese el precio unitario primero, luego presione la tecla , el display del precio total mostrará “save”, después presionar la tecla de la memoria en la que desee almacenar el precio (M1, M2, M3 o M4); el precio habrá quedado almacenado en la memoria correspondiente.



Para borrar un precio almacenado en una memoria, presione la tecla 



con las teclas numéricas, luego presione la tecla , el display del precio total mostrará “save”. Después presione la tecla de la memoria correspondiente (M1, M2, M3 o M4) para borrar el precio unitario almacenado antes.

2.5 Usar la memoria de precio unitario

Presionar M1, M2, M3 o M4 para usar el precio guardado.

2.6 Configuración de salida RS232 (Aplica para balanzas con comunicación RS232)

Nota: Para poder ingresar a los parámetros de configuración de comunicación es necesario poner el jumper en modo ajuste.

0: Deshabilitar RS232

1: Envío de datos consecutivo

000&&001.800&&001.800&&0040.50&&kg&0072.90&&--&&--&&<CR>

Peso bruto Peso Neto Precio Unitario Unidad Precio Total



2: Envío de datos presionando la tecla

000&&001.800&&001.800&&0040.50&&kg&0072.90&&--&&--&&<CR>

Peso bruto Peso Neto Precio Unitario Unidad Precio Total

Puerto de salida RS232:

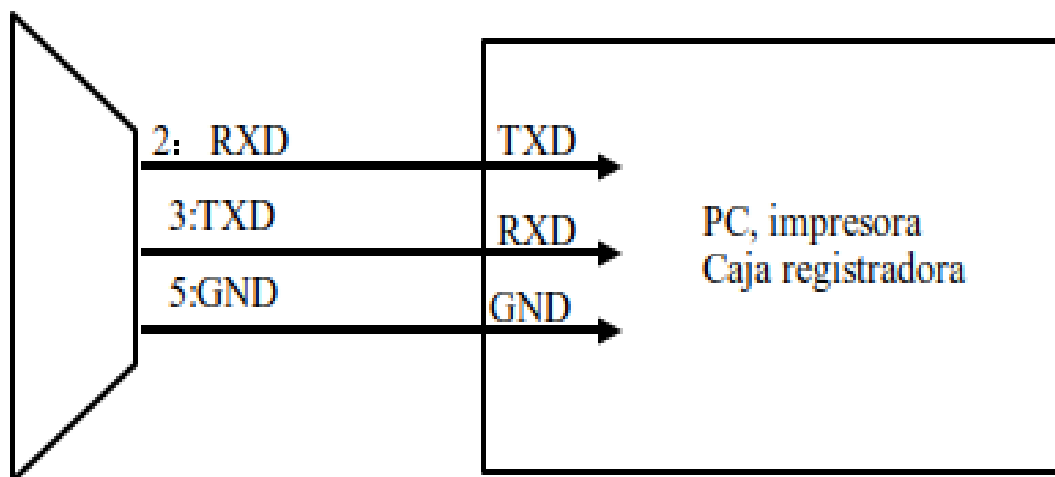

CH3. Lista de Error

3. Mensaje de Error

3.1: Sobrecarga: "-OL-"

3.2: Indica que la configuración de calibración no se completó, verifique que la posición del jumper de calibración sea correcta: "-Lb-"

3.3: "Cero" inestable: "AdErr "

3.4: Rango cero debajo de -20% máximo: " L-- Zero--"

3.5: Rango cero encima de 20% máximo: " H-- Zero--"

CH4. Solución de problemas

4: Solución de problemas

4.1: Si la balanza se puede encender sin ningún inconveniente, conecta el cable de poder a la balanza y no enciende el led indicador de carga:

(1) Compruebe si tiene un fusible abierto.

(2) Compruebe si el cable de alimentación tiene un contacto deficiente.

4.2: Si el led indicador de carga enciende en verde, pero la balanza no enciende

(1) Compruebe si la batería está dañada.

4.3: Si el display muestra "... OL ...", y la balanza pita:

(1) Compruebe si hay algún problema con la celda de carga o el conversor análogo-digital.

Garantía

La garantía de la báscula LH Onix PRO es de un (1) año a partir de la fecha de compra y cubre defectos de fabricación del equipo.

La garantía se pierde en cualquiera de los siguientes casos:

- Por mal trato evidente, uso inadecuado o aplicación incorrecta
- Sobrecarga de peso en el plato.
- Sobrecarga eléctrica y/o picos de voltaje.
- Exceso de humedad, temperatura.
- Insectos o roedores que ocasionen daños al equipo.
- Rotura de los sellos de garantía.

La batería tiene garantía limitada a 30 días.

Para solicitar la garantía del equipo es necesario diligenciar el siguiente formato en el momento de la compra y haber leído este manual.

Marca : Trumax	Fecha:
Modelo: LH Onix PRO	Firma :
Serie:	Nombre:

Garantía

La garantía de la báscula LH Onix PRO es de un (1) año a partir de la fecha de compra y cubre defectos de fabricación del equipo.

La garantía se pierde en cualquiera de los siguientes casos:

- Por mal trato evidente, uso inadecuado o aplicación incorrecta
- Sobrecarga de peso en el plato.
- Sobrecarga eléctrica y/o picos de voltaje.
- Exceso de humedad, temperatura.
- Insectos o roedores que ocasionen daños al equipo.
- Rotura de los sellos de garantía.

La batería tiene garantía limitada a 30 días.

Para solicitar la garantía del equipo es necesario diligenciar el siguiente formato en el momento de la compra y haber leído este manual.

Marca : Trumax	Fecha:
Modelo: LH Onix PRO	Firma :
Serie:	Nombre: