

MOLINOS

Solution



Molinos de carne, maíz y granos cocidos para uso intermitente



Gran potencia: ideales para restaurantes, hoteles, carnicerías y salsamentarias con motores que aseguran un alto rendimiento.



Robustez: reductor de larga vida con piñones de acero en baño de aceite y reversa.



Eficiencia: motores y componentes eléctricos diseñados para el ahorro energético.



Limpieza: superficies redondeadas y accesibles donde no se acumula el producto; componentes fabricados en acero inoxidable, desarmables sin necesidad de herramientas.



Seguridad: protector de seguridad en la tolva (BM32), cabezote diseñado para evitar accidentes.



Diseño compacto: para espacios reducidos.

Versatilidad: accesorios de corte para uso variado.

Cumplimiento: de las normas sanitarias (decretos 1500 y 3075).

MOLINOS *Solution*

Modelo

BM22-24

Modelo

BM32-24

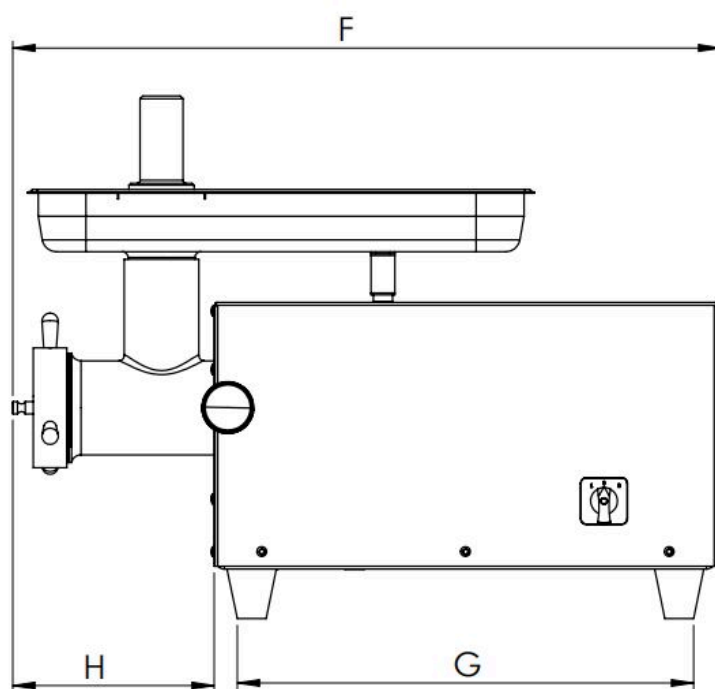
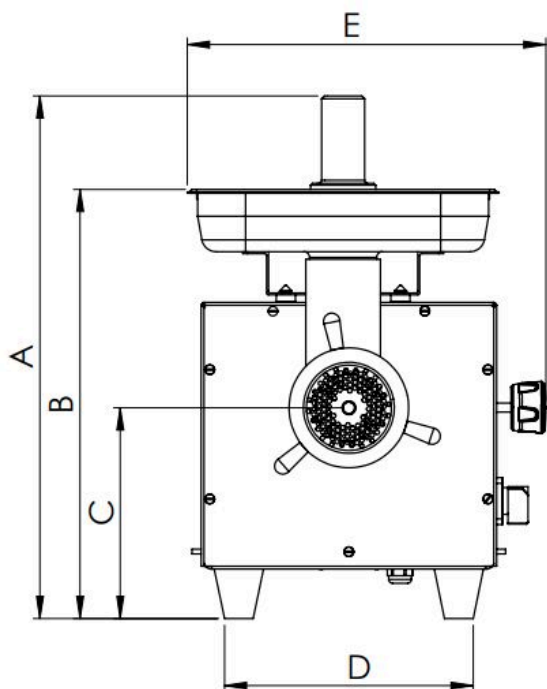

<i>Solution</i>		BM22-24 Monofásico	BM32-24 Monofásico
Tensión		110V/60Hz/1F	110V/60Hz/1F
Potencia		1 HP (0,74 kW)	2 HP (1,49 kW)
Corriente (Amp)		16	24
Capacidad (kg/día)*		120	300
Intensidad de uso sugerida		Intermitente	Intermitente
Rendimiento nominal (kg/min)*		3	4
Dimensiones (cm)	A	46	55
	B	43	45
	C	15	22
	D	26	26
	E	29	38
	F	64	74
	G	35	48
	H	17	21
Peso (kg)		40	55
Accesorios (disco y cuchilla)		Enterprise #22	Enterprise #32

*La capacidad es una cantidad nominal que depende de las condiciones de uso y del producto procesado y puede variar de manera considerable.

JAVAR[®]